



### Datos técnicos Technical data Données techniques

Aire comprimido:	21 m <sup>3</sup> /h.
Potencia:	6 KW a 8 CV
Tensión:	220/380 V. Trifásica 50 ó 60 periodos
Peso:	2.000 Kg. netos aprox.
Compressed Air:	21 m <sup>3</sup> /h.
Power Supply:	6 KW at 8 HP 2
Tension:	220/380 V., 3 Ph., 50 or 60 Cycles.
Weight:	Approx. 2000 Kg. net
Air Comprimé:	21 m <sup>3</sup> /h.
Puissance:	6 KW à 8 CV.
Tension:	220/380 V., 3 Ph., 50 or 60 périodes.
Poids:	Env. 2000 Kg. net

### Medidas Measurement Mesures



Diagrama funcional

Functional diagram

Diagramme fonctionnel

### ESPECIFICACION

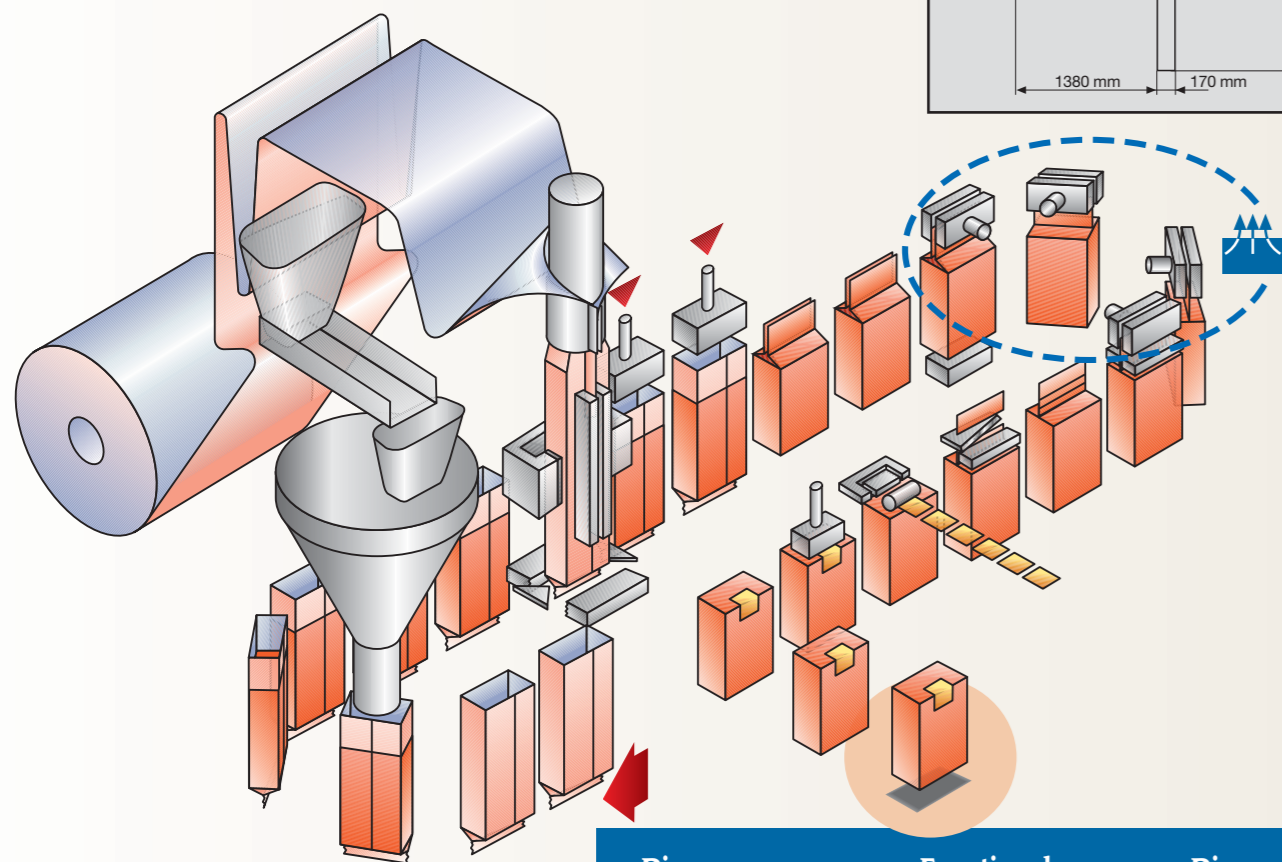
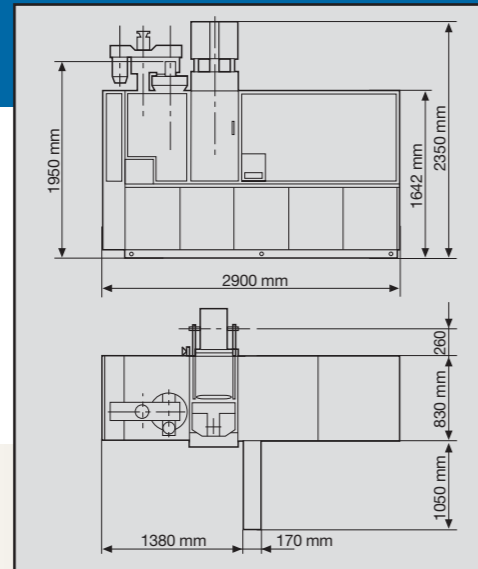
**Materiales de embalaje:**  
Todos los complejos aptos para realizar bolsas al vacío. Por ejemplo: aluminio/papel/polietileno o aluminio/poliéster/polietileno

**Productos:**  
Todos los productos apropiados para ser dosificados con los instrumentos de dosificación disponibles. Por ejemplo: polvos, granulados, en trozos.

**Dispositivos de dosificado:**  
Dosificador volumétrico  
Dosificador vis-sin-fin  
Pesadora electrónica

**Dimensiones bolsas:**  
Min. 40x60x150  
Máx. 45x85x270

**Rendimiento:**  
Máx. 40 bolsas/minuto dependiendo del producto, de las dimensiones de las bolsas y de los dispositivos de dosificado.

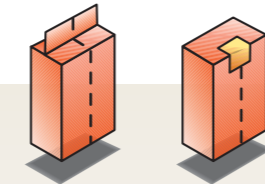

**Formatos de bolsas:**  
Bolsas estables de pie, de fondo cuadrado, con:

- Boca bolsa alzada.
- Boca bolsa rebatida y sellada.
- Boca bolsa rebatida y fijada por una etiqueta.
- Soldadura longitudinal en el centro de la bolsa.
- Soldadura longitudinal sobre el costado.

### ACCESORIOS

- Etiquetadora.
- Sistema de encartonado enteramente automático (de la bolsa individual).
- Dispositivo de sobreembalaje enteramente automático (de la bolsa individual).

### SPECIFICATION

**Wrapping Material:**  
All laminates which are suitable for vacuum bags e.g. alu/paper/poly or alu/polyester/poly.

**Products:**  
All products suitable for existing dosing systems e.g. powder, granulates.

**Dosing Systems:**  
Volumetric Cup Feeder, Auger Feeder, Electronical Weigher.

**Bag Dimensions:**  
Mini. 40x60x150  
Max. 45x85x270

**Capacity:**  
Max. 40 bags/min. depending on product, bag dimensions and dosing system.

**Bag Shapes:**  
Upright standing block bottom bags with:

- Upright standing bag extremity.
- Folded and sealed bag extremity.
- Folded bag extremity with fixed label.
- Centralized longitudinal sealing.
- Lateral longitudinal sealing.

### ACCESSORIES

- Labellor.
- Fully automatic cartoning system (for cartoning the individual bags).
- Fully automatic bag overwrapping device (for overwrapping the bags individually).

### SPECIFICATION

**Materiaux d'Emballage:**  
Tous les complexes aptes à la réalisation de sachets sous vide p.e. alu/papier/poly, ou alu/polyester/poly.

**Produits:**  
Tous les produits appropriés pour être dosés avec des organes de dosage disponibles p.e. poudres, granulés, morceaux.

**Dispositifs de Dosage:**  
Doseur Volumétrique.  
Doseur à Vis.  
Peseuse Electronique.

**Dimensions de Sachets:**  
Mini. 40x60x150  
Maxi. 45x85x270

**Rendement:**  
Max. 40 sachets/min. dépendant du produit, des dimensions de sachets et des dispositifs de dosage.

**Formes de Sachets:**  
Sachets stables debout à fond carré avec:

- Extrémité du sachet debout.
- Extrémité du sachet rabattue et scellée.
- Extrémité du sachet rabattue et fixée par une étiquette.
- Soudure longitudinale au centre du sachet.
- Soudure longitudinale sur le côté.

### ACCESSOIRES

- Etiquetteuse.
- Système d'encartonage entièrement automatique (du sachet individuel).
- Dispositif de suremballage entièrement automatique (du sachet individuel).



Empaquetadora al vacío

Vacuum packaging machine

Machine de conditionnement sous vide



MAQUINARIA DE ENVASE Y EMBALAJE PARIS, S.A.  
Juan de la Cierva, 52 - 08210 BARBERÀ DEL VALLÈS - Barcelona - España  
Tels. +34 93 718 38 13 - +34 93 718 34 07 Fax +34 93 718 85 53  
e-mail: paris@menparis.com www.ensadoras-paris.com

# PBV-8

Calidad y Tecnología  
Quality and Technology  
Qualité et Technologie



## Máquina de acondicionamiento al vacío totalmente automática.

La máquina de acondicionamiento al vacío totalmente automática, modelo PBV-8, trabaja a partir de una bobina de material liso, forma la bolsa alrededor de un conformador, la transfiere, todavía vacía, a unos cajetines de guías adaptadas, llena la bolsa. A continuación la introduce dentro de la estación de vacío y la cierra después que el proceso de vacío se ha efectuado.

La máquina está concebida según el principio modular. Los módulos, de los que la máquina se compone, son los siguientes:

### Máquina de acondicionamiento vertical

Para la realización de bolsas vacías con transferencia a los cajetines de guías adaptadas.

### Carrusel de transporte de bolsas

Con cajetines de guías adaptadas para el transporte de bolsas a las diferentes estaciones integradas a continuación.

### Estación de llenado

Para el llenado de las bolsas.

### Estación de vacío

Para la realización del vacío dentro de las bolsas.

### Estación de cierre

Integrada dentro del sistema de vacío, para el cierre de la parte superior de la bolsa, después de realizado el vacío.

### Estación de corte

Instalada a continuación de la estación de vacío para el corte de la extremidad superior de la bolsa.

### Cinta de extracción

Para la extracción de las bolsas llenas y cerradas, al exterior de la máquina.



## Fully automatic vacuum packaging machine.

The fully automatic vacuum packaging machine model PBV-8 works from a flat film reel, forms the bag over a forming shoulder, transfers the empty bag into adapted guiding shafts, fills the bag, introduces same into the vacuum station and closes the bag after the vacuum process is finished.

The machine conception is based on the modular manufacturing system. The modules of which the machine is composed are the followings:

### Vertical packaging machine

For realizing the empty bags and transferring into the adapted guiding shafts.

### Carousel-bag transport

With adapted guiding shafts for transporting the bags to the following stations.

### Filling station

For bag filling.

### Vacuum station

For bag vacuumizing.

### Closing station

Integrated into the vacuum unit for bag closing after the vacuum process.

### Cutting station

Installed behind the vacuum station for cutting the bag extremity.

### Taking away belt

For taking away the filled and closed bags out of the machine.

## Machine de conditionnement sous vide entièrement automatique.

La machine de conditionnement sous vide entièrement automatique, modèle PBV-8, travaille d'une bobine de film à plat, forme le sachet autour d'un conformateur, transfère le sachet encore vide dans des goulottes de guidage adaptées, remplit le sachet, ensuite l'introduit dans la station sous vide et ferme le sachet après le procédé de sous vide est terminé.

La machine est conçue selon le principe modulaire. Les modules dont la machine se compose sont les suivants:

### Machine de conditionnement verticale

Pour la réalisation de sachets vide avec transfert dans les goulottes de guidage adaptées.

### Carrusel-transport de sachets

Avec goulottes de guidages adaptées pour le transport des sachets vers les différentes stations intégrées en aval.

### Station de remplissage

Pour le remplissage de sachets.

### Station sous vide

Pour la réalisation du vide dans le sachet.

### Station de fermeture

Intégrée dans le système sous vide pour la fermeture de la partie supérieure du sachet après la réalisation du vide.

### Station de coupe

Installé en aval de la station sous vide pour la coupe de l'extrémité supérieure du sachet.

### Tapis d'évacuation

Pour enlever les sachets remplis et fermés hors de la machine.